

## RECICLA SEGÚN LA NORMA TÉCNICA PERUANA



\*Imagen referencial

### MEDIDA DE PAPELERA

Ancho	Largo	Alto	Peso
46 cm	39 cm	84.5 cm	3.6 kg

### MEDIDA DE PANEL

Ancho	Alto
45 cm	20 cm

\*Medidas Referenciales

## DIMENSIONES

\*Medidas Referenciales

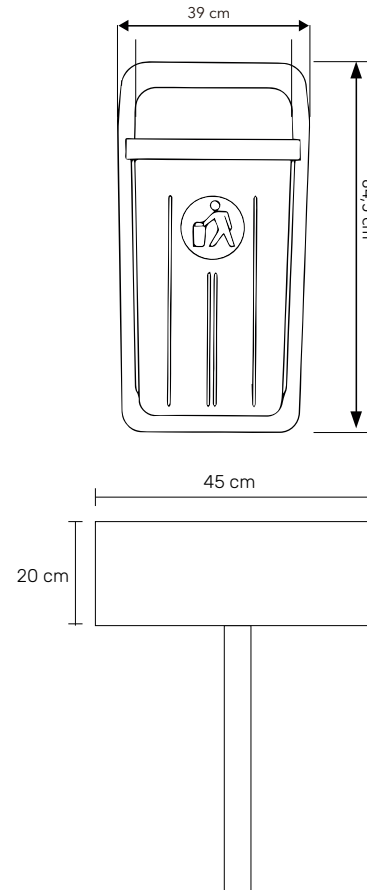

## ESPECIFICACIONES TÉCNICAS:

- **Capacidad:** 50 LTS
- **Material:** Polipropileno
- **Procedencia:** Europea
- **Garantía:** 5 años \*Garantía por defecto de fábrica
- **Certificaciones:**
  - **Planta:** Medio Ambiente (ISO 14001)  
Calidad (ISO 9001)  
SST (OHSAS 18001)
  - **Producto:** Conservación de color (JIS-Z 1703)  
Masterbach sin Cadmio (DE N° 76/769 CEE)

## CARACTERÍSTICAS DEL RACK:

- Tubo redondo de 2.5" (aprox.) de diámetro y con acabado en polvo electrostático hidro expoxipoliéster, plateado o negro.

## VENTAJAS DEL PRODUCTO

- Coloreado en masa con protección contra rayos UV.
- Resistente al vandalismo (posibles roturas por agresiones), cambios atmosféricos (temperatura) y grafitis (superficie anti-adherente).
- Superficies externas e internas lisas y redondeadas con sistema de drenaje para un mantenimiento sencillo.
- Sistema de bloqueo mediante llave triangular estándar de metal galvanizado para el vaciado eficiente de los residuos.
- Espacio frontal amplio y reservado para logos personalizados.

\*Distribución, Servicios y Asesoría S.A. se reserva el derecho de efectuar modificaciones técnicas sobre sus productos sin previo aviso.