

## ELEGANTE Y MODERNO

Resistencia y durabilidad



\*Imagen referencial

## DIMENSIONES

\*Medidas Referenciales

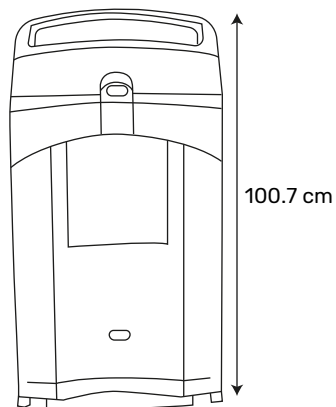
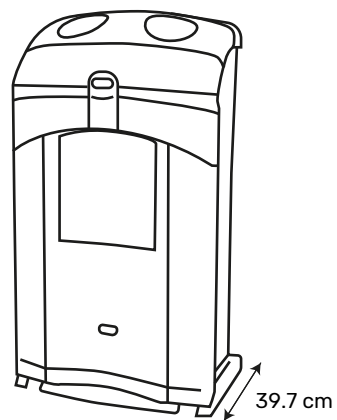

Ancho	Largo	Alto	Peso
54.4 cm	39.7 cm	100.7 cm	12 kg

\*Medidas Referenciales

## ESPECIFICACIONES TÉCNICAS:

- **Capacidad:** 100 LTS
- **Material:**
- **Cuerpo, puerta, tapa o panel con apertura:** Duratec
- **Procedencia:** Reino Unido

## TIPOS DE TAPAS



## VENTAJAS DEL PRODUCTO

- La unidad ofrece una extraordinaria flexibilidad para ajustarse a distintos esquemas de separación de residuos.
- Puede ser agrupada en varias posiciones para crear un punto de reciclaje.
- La puerta es extraíble y presenta ruedas en la base para transportar cargas más pesadas a poca distancia de las áreas de recolección.
- Nexus® 100 tiene un diseño elegante y recoge grandes cantidades de materiales reciclables sin ocupar un valioso espacio en el piso.